

HILTI

SMD 50

Operating instructions

en

Mode d'emploi

fr

Manual de instrucciones

es

1

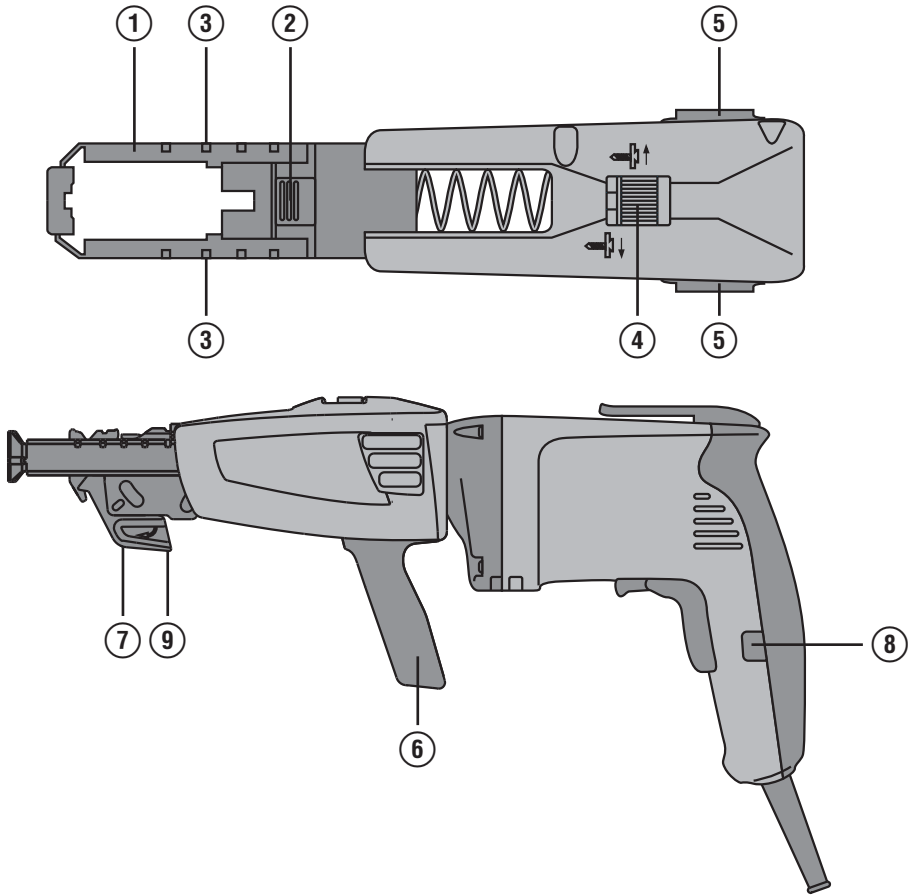

2

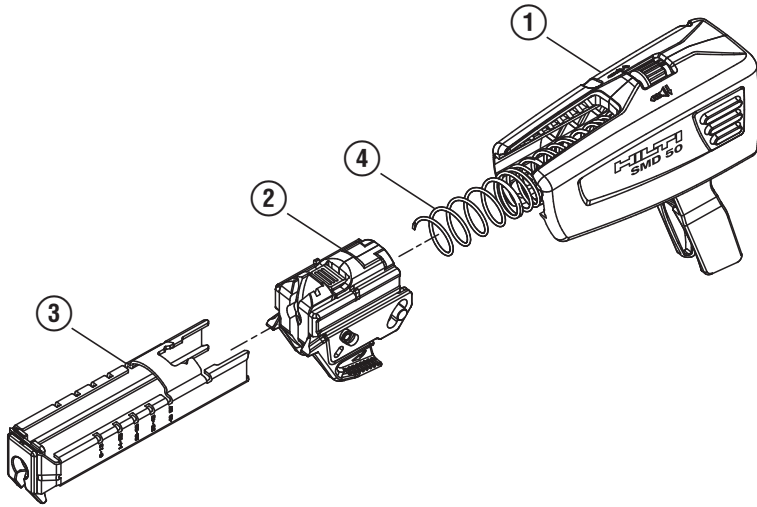

3

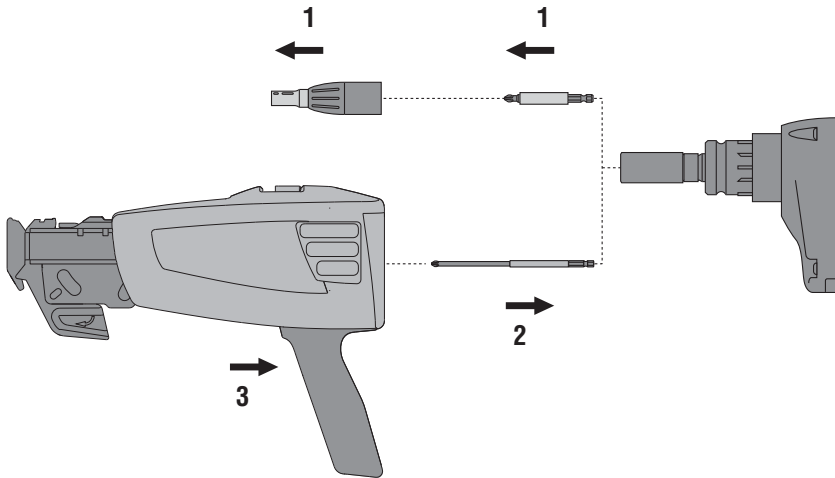

4

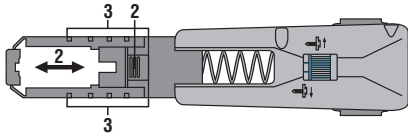

5

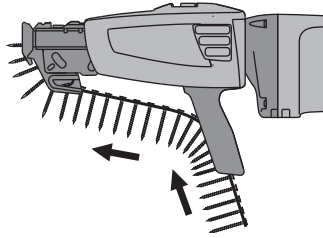

6

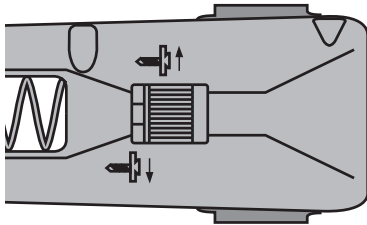

7

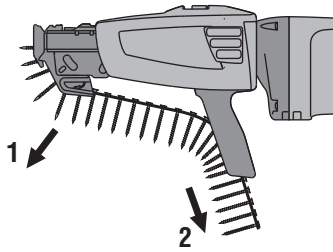

8

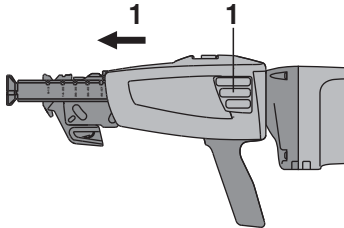

9

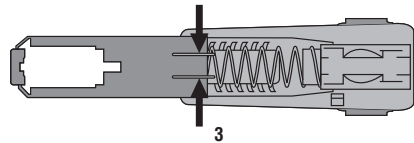

ORIGINAL OPERATING INSTRUCTIONS

SMD 50 magazine

It is essential that the operating instructions are read before the tool is operated for the first time.

Always keep these operating instructions together with the tool.

Ensure that the operating instructions are with the tool when it is given to other persons.

Contents	Page
1 General information	1
2 Description	2
3 Accessories	2
4 Spare parts	2
5 Technical data	3
6 Safety instructions	3
7 Before use	4
8 Operation	4
9 Care and maintenance	4
10 Disposal	5
11 Manufacturer's warranty - tools	5

1 These numbers refer to the corresponding illustrations. The illustrations can be found on the fold-out cover pages. Keep these pages open while studying the operating instructions.

en

Operating controls and parts of the magazine **1**

- ① Depth gauge
- ② Screw length adjustment button
- ③ Screw length marks
- ④ Screwdriving depth adjustment thumbwheel
- ⑤ Release buttons
- ⑥ Strip guide
- ⑦ Transport latch
- ⑧ Lockbutton for sustained operation
- ⑨ Strip release

1 General information

1.1 Safety notices and their meaning

DANGER

Draws attention to imminent danger that will lead to serious bodily injury or fatality.

WARNING

Draws attention to a potentially dangerous situation that could lead to serious personal injury or fatality.

CAUTION

Draws attention to a potentially dangerous situation that could lead to slight personal injury or damage to the equipment or other property.

NOTE

Draws attention to an instruction or other useful information.

1.2 Explanation of the pictograms and other information

Warning signs



General warning



Warning: electricity

Obligation signs



Wear eye protection



Wear a hard hat



Wear ear protection



Wear protective gloves

Symbols



Return waste material for recycling.



Read the operating instructions before use.

en

Location of identification data on the tool

The type designation and the serial number are stamped on the rear of the magazine. Make a note of this data in your operating instructions and always refer to it when making an enquiry to your Hilti representative or service department.

Type: _____

Serial no.: _____

2 Description

2.1 Use of the product as directed

The SMD 50 magazine is an accessory used for driving collated screws. The magazine is suitable for use with the Hilti SF 4000 / SF 4000-A / SD 2500 / SD 4500 / SD 5000 / SD 5000-A22 / SD 4500-A18 and SD 45 screwdrivers. The magazine and Hilti screwdrivers are optimally matched to each other.

In the safety rules in these operating instructions, the designation "power tool" refers to the magazine.

Modification of the power tool is not permissible.

Observe the information printed in the operating instructions concerning operation, care and maintenance.

To avoid the risk of injury, use only genuine Hilti accessories and insert tools.

The power tool and its ancillary equipment may present hazards when used incorrectly by untrained personnel or when used not as directed.

The power tool is designed for professional use and may be operated, serviced and maintained only by trained, authorized personnel. This personnel must be informed of any special hazards that may be encountered. The power tool and its ancillary equipment may present hazards when used incorrectly by untrained personnel or when used not as directed.

The working environment may be as follows: construction site, workshop, renovation, conversion or new construction.

Working on materials hazardous to the health (e.g. asbestos) is not permissible.

2.2 Items supplied as standard

- 1 Magazine
- 1 S-MBL 116 PH2 bit
- 1 Operating instructions
- 1 Cardboard box

3 Accessories

Designation

S-MBL 116 PH2 bit

SME extension

4 Spare parts

SMD 50 magazine

2	Magazine unit, complete	382905
3	Depth gauge	288253
4	Magazine spring	387674

5 Technical data

Right of technical changes reserved.

Magazine	SMD 50
Weight	Without screwdriver, Without screw strip: 0.35 kg
Length	186 mm
Contact pressure	to 40 N (4.0 kp)
Screw capacity (screws per strip)	50

Suitable drywall screw types	SMD 50
Length	9...57 mm
Thread inside diameter	3...4.5 mm
Head diameter	7.5...8.6 mm
Drive type	Phillips no. 2 (S-MBL 116 PH2)
Phillips no. 2 can be driven with the following Hilti screwdrivers	SF 4000 / SF 4000-A / SD 5000 / SD 2500 / SD 4500 / SD 5000-A22 / SD 4500-A18 / SD 45

6 Safety instructions

6.1 Personal safety

- Stay alert, watch what you are doing and use common sense when operating a power tool. Do not use a power tool while you are tired or under the influence of drugs, alcohol or medication.** A moment of inattention while operating power tools may result in serious personal injury.
- Use the power tool, accessories and tool bits etc. in accordance with these instructions, taking into account the working conditions and the work to be performed.** Use of the power tool for operations different from those intended could result in a hazardous situation.
- Maintain power tools. Check for misalignment or binding of moving parts, breakage of parts and any other condition that may affect the power tool's operation. If damaged, have the power tool repaired before use.** Many accidents are caused by poorly maintained power tools.
- Store idle power tools out of the reach of children and do not allow persons unfamiliar with the power tool or these instructions to operate the power tool.** Power tools are dangerous in the hands of untrained users.
- Dress properly. Do not wear loose clothing or jewellery. Keep your hair, clothing and gloves away from moving parts.** Loose clothes, jewellery or long hair can be caught in moving parts.
- Use personal protective equipment. Always wear eye protection.** Protective equipment such as dust mask, non-skid safety shoes, hard hat, or hearing

protection used for appropriate conditions will reduce personal injuries.

6.2 General safety rules



- Observe the operating instructions and the safety rules contained for the magazine and the screwdriver used.**
- Always work with the screwdriver running at maximum speed. Accordingly, use the switch lockbutton on the screwdriver.**
- Do not hold the SMD 50 magazine in the area of the depth gauge.**
- Each screwdriving stroke must be completed in full.** Interruption of the magazine stroke or release of pressure half way through the screwdriving operation may lead to malfunctions.
- Change the screw strip only when the screwdriver is switched off.**
- Wear eye protection, especially when working overhead.**
- Use only genuine Hilti S-MBL 116 PH2 bits. Check that the bits are in good condition.**
- Use only genuine Hilti screw strips and screws.**
- Always work at right angles to the surface of the workpiece to be fastened.**
- Store the screw strips in a straight position, as they are in the original package.**

7 Before use

7.1 Fitting the magazine to the screwdriver 3

CAUTION

Disconnect the screwdriver's supply cord from the electric supply before fitting the magazine.

1. Remove the depth gauge and bit holder from the screwdriver.

2. Fit the bit into the screwdriver.

NOTE The bit clicks into position.

3. Push the magazine onto the screwdriver in the desired working position until it is heard to engage.

NOTE The magazine can be engaged on the tool in various positions (every 15°).

NOTE Check to ensure that the screwdriver is set to "forward" rotation.

8 Operation

8.1 Screw length adjustment 4

1. Adjust the depth gauge to suit the length of the screws to be driven.
2. Press the button and slide the depth gauge back or forward.
3. Set the depth gauge to one of the 5 length marks corresponding to the length of the screws.

NOTE The correct screw length setting is very important for trouble-free magazine operation.

8.2 Inserting the screw strip 5

1. Slide the screw strip through the guide and the channel until the first screw is in position at the mark or until the end of the strip is flush with the upper surface of the magazine at the exit opening.
2. Check that the screw strip has engaged by trying to pull it back gently.

8.3 Setting the optimum screwdriving depth 6

1. Set the optimum screwdriving depth by turning the thumbwheel.
2. Turning the thumbwheel counterclockwise causes the screw to be driven deeper.

3. Drive a screw to test the screwdriving depth setting. Readjust the setting if necessary.

NOTE Each audible click of the thumbwheel corresponds to an adjustment of 0.2 mm (0.008 inch).

Turning the thumbwheel clockwise causes the screw to be driven less deeply.

8.4 Moving the screw strip back 7

CAUTION

Disconnect the screwdriver's supply cord from the electric supply.

1. Release the strip retainer by pressing the transport latch.
2. Pull the screw strip back.

NOTE Alternatively, the screw strip can be pulled upwards, out of the magazine, without pressing the transport latch.

8.5 Removing the magazine from the screwdriver 8

CAUTION

Disconnect the screwdriver's supply cord from the electric supply before removing the magazine.

The magazine can be removed by pressing the release buttons and, at the same time, pulling it away from the screwdriver.

9 Care and maintenance

9.1 Care of the magazine

NOTE

Dirt and dust (especially from plaster) may have an adverse effect on operation of the magazine.

CAUTION

Do not, under any circumstances, lubricate the magazine with mineral oil / grease or graphite sprays. This would increase the risk of malfunctions.

Clean the magazine simply by blowing out the dirt and dust with compressed air.

9.1.1 Dismantling the magazine for cleaning after heavy use 9

NOTE

It is recommended that the magazine is cleaned by washing it out with warm water after a long period of heavy use.

1. Remove the screw strip as described in the section "Moving the screw strip back".
2. Remove the magazine as described in the section "Removing the magazine from the screwdriver".

3. Press the release spring together with the aid of pliers or a similar tool. The transport mechanism, including the depth gauge, can then be removed from the casing. You now have three assemblies in your hand: the transport mechanism, the pressure spring and the casing.
4. If necessary, the depth gauge can also be separated from the other parts by pulling it out while pressing the screw length adjustment button.

NOTE Take care to avoid pinching your fingers.

5. The parts can then be cleaned thoroughly with warm water.

NOTE We recommend use of a nylon brush (an old toothbrush) to remove stubborn deposits.

9.1.2 Assembly after cleaning

Assembly is carried out in the reverse order.

Operate the transport movement once or twice to check that the magazine is functioning correctly after cleaning and reassembly.

en

10 Disposal



Most of the materials from which Hilti tools or appliances are manufactured can be recycled. The materials must be correctly separated before they can be recycled. In many countries, Hilti has already made arrangements for taking back old tools and appliances for recycling. Ask Hilti customer service or your Hilti representative for further information.

11 Manufacturer's warranty - tools

Hilti warrants that the tool supplied is free of defects in material and workmanship. This warranty is valid so long as the tool is operated and handled correctly, cleaned and serviced properly and in accordance with the Hilti Operating Instructions, and the technical system is maintained. This means that only original Hilti consumables, components and spare parts may be used in the tool.

This warranty provides the free-of-charge repair or replacement of defective parts only over the entire lifespan of the tool. Parts requiring repair or replacement as a result of normal wear and tear are not covered by this warranty.

Additional claims are excluded, unless stringent national rules prohibit such exclusion. In particular, Hilti is not obligated for direct, indirect, incidental or consequential damages, losses or expenses in connection with, or by reason of, the use of, or inability to use the tool for any purpose. Implied warranties of merchantability or fitness for a particular purpose are specifically excluded.

For repair or replacement, send the tool or related parts immediately upon discovery of the defect to the address of the local Hilti marketing organization provided.

This constitutes Hilti's entire obligation with regard to warranty and supersedes all prior or contemporaneous comments and oral or written agreements concerning warranties.

SMD 50 Chargeur de vis

fr

Avant de mettre l'appareil en marche, lire impérativement son mode d'emploi et bien respecter les consignes.

Le présent mode d'emploi doit toujours accompagner l'appareil.

Ne pas prêter ou céder l'appareil à un autre utilisateur sans lui fournir le mode d'emploi.

Sommaire	Page
1 Consignes générales	6
2 Description	7
3 Accessoires	7
4 Pièces de rechange	7
5 Caractéristiques techniques	8
6 Consignes de sécurité	8
7 Mise en service	9
8 Utilisation	9
9 Nettoyage et entretien	10
10 Recyclage	10
11 Garantie constructeur des appareils	10

❑ Les chiffres renvoient aux illustrations se trouvant sur les pages rabattables. Pour lire le mode d'emploi, rabattre ces pages de manière à voir les illustrations.

Organes de commande et composants du chargeur de vis ❑

- ❶ Butée de profondeur
- ❷ Bouton de réglage de longueur de vis
- ❸ Repère de longueur de vis
- ❹ Molette de réglage de profondeur de pose
- ❺ Boutons de déverrouillage
- ❻ Guides de bande
- ❼ Cliquet d'avance
- ❽ Bouton d'arrêt pour fonctionnement en continu
- ❾ Sortie de bande

1 Consignes générales

1.1 Termes signalant un danger

DANGER

Pour un danger imminent qui peut entraîner de graves blessures corporelles ou la mort.

AVERTISSEMENT

Pour attirer l'attention sur une situation pouvant présenter des dangers susceptibles d'entraîner des blessures corporelles graves ou la mort.

ATTENTION

Pour attirer l'attention sur une situation pouvant présenter des dangers susceptibles d'entraîner des blessures corporelles légères ou des dégâts matériels.

REMARQUE

Pour des conseils d'utilisation et autres informations utiles.

1.2 Explication des pictogrammes et autres symboles d'avertissement

Symboles d'avertissement



Avertissement danger général



Avertissement tension électrique dangereuse

Symboles d'obligation



Porter des lunettes de protection



Porter un casque de protection



Porter un casque antibruit



Porter des gants de protection

Symboles



Recycler les déchets



Lire le mode d'emploi avant d'utiliser l'appareil

Emplacement des détails d'identification sur l'appareil

La désignation et le numéro de série du modèle se trouvent à l'arrière de l'appareil. Inscrive ces renseignements dans le mode d'emploi et toujours s'y référer pour communiquer avec notre représentant ou agence Hilti.

Type :

N° de série :

fr

2 Description

2.1 Utilisation conforme à l'usage prévu

Le chargeur de vis SMD 50 est un accessoire destiné à la pose de vis en bande. Le chargeur de vis est conçu pour les visseuses Hilti SF 4000 / SF 4000-A / SD 2500 / SD 4500 / SD 5000 / SD 5000-A22 / SD 4500-A18 et SD 45. Le chargeur de vis est adapté de manière optimale aux visseuses Hilti.

Dans les consignes de sécurité du présent mode d'emploi, « l'appareil » désigne le chargeur de vis.

Toute manipulation ou modification de l'appareil est interdite.

Bien respecter les consignes concernant l'utilisation, le nettoyage et l'entretien de l'appareil qui figurent dans le présent mode d'emploi.

Pour éviter tout risque de blessure, utiliser uniquement les accessoires et outils Hilti d'origine.

L'appareil et ses accessoires peuvent s'avérer dangereux s'ils sont utilisés de manière incorrecte par un personnel non qualifié ou de manière non conforme à l'usage prévu.

L'appareil est destiné aux utilisateurs professionnels et ne doit être utilisé, entretenu et réparé que par un personnel agréé, formé à cet effet. Ce personnel doit être au courant des dangers inhérents à l'utilisation de l'appareil. L'appareil et ses accessoires peuvent s'avérer dangereux s'ils sont utilisés de manière incorrecte par un personnel non qualifié ou de manière non conforme à l'usage prévu. L'environnement de travail peut être : chantiers, ateliers, sites de rénovation, sites de constructions nouvelles ou de constructions en cours de réaménagement. Ne pas travailler sur des matériaux susceptibles de nuire à la santé (par ex. amiante).

2.2 La livraison de l'équipement standard comprend

- 1 Appareil
- 1 Embout S-MBL 116 PH2
- 1 Mode d'emploi
- 1 Emballage en carton

3 Accessoires

Désignation

Embout S-MBL 116 PH2

Tube prolongateur SME

4 Pièces de rechange

Chargeur de vis SMD 50

2	Tête de chargeur de vis cpl.	382905
3	Butée de profondeur	288253
4	Ressort du chargeur	387674

5 Caractéristiques techniques

Sous réserve de modifications techniques !

Appareil	SMD 50
Poids	sans visseuse, sans bande de vis : 0,35 kg
Longueur	186 mm
Pression d'appui	à 40 N (4,0 kPa)
Capacité du chargeur (vis / bande)	50

Utilisable pour des vis à fixation rapide (pour plaques de plâtre)	SMD 50
Longueur	9...57 mm
Diamètre du filetage intérieur	3...4,5 mm
Diamètre de tête	7,5...8,6 mm
Transmission par vis	Philips n° 2 (S-MBL 116 PH2)
Les vis Philips n° 2 peuvent être utilisées avec les visseuses Hilti suivantes	SF 4000 / SF 4000-A / SD 5000 / SD 2500 / SD 4500 / SD 5000-A22 / SD 4500-A18 / SD 45

6 Consignes de sécurité

6.1 Sécurité des personnes

- Restez vigilant, surveillez ce que vous faites. Faites preuve de bon sens en utilisant l'outil électroportatif. N'utilisez pas l'outil électroportatif lorsque vous êtes fatigué ou après avoir consommé de l'alcool, des drogues ou avoir pris des médicaments.** Un moment d'inattention lors de l'utilisation de l'outil électroportatif peut entraîner de graves blessures sur les personnes.
- L'outil électroportatif, les accessoires, les outils à monter, etc. doivent être utilisés conformément à ces instructions. Tenez compte également des conditions de travail et du travail à effectuer.** L'utilisation des outils électroportatifs à d'autres fins que celles prévues peut entraîner des situations dangereuses.
- Prendre soin des outils électroportatifs. Vérifier que les parties en mouvement fonctionnent correctement et qu'elles ne sont pas coincées, et contrôler si des parties sont cassées ou endommagées de sorte que le bon fonctionnement de l'outil électroportatif s'en trouve entravé. Faire réparer les parties endommagées avant d'utiliser l'appareil.** De nombreux accidents sont dus à des outils électroportatifs mal entretenus.
- Gardez les outils électroportatifs non utilisés hors de portée des enfants. Ne permettez pas l'utilisation de l'appareil à des personnes qui ne se sont pas familiarisées avec celui-ci ou qui n'ont pas lu ces instructions.** Les outils électroportatifs sont dangereux lorsqu'ils sont utilisés par des personnes non initiées.
- Portez des vêtements appropriés. Ne portez pas de vêtements amples ni de bijoux. Maintenez cheveux, vêtements et gants éloignés des parties de**

l'appareil en rotation. Des vêtements amples, des bijoux ou des cheveux longs peuvent être happés par des pièces en mouvement.

- Portez des équipements de protection. Portez toujours des lunettes de protection.** Le fait de porter des équipements de protection personnels tels que masque anti-poussière, chaussures de sécurité antidérapantes, casque de protection ou protection acoustique suivant le travail à effectuer, réduit le risque de blessures.

6.2 Indications générales de sécurité



- Respecter les modes d'emploi de l'appareil et de la visseuse utilisée ainsi que les consignes de sécurité qu'ils contiennent.**
- Toujours travailler avec la visseuse tournant à sa vitesse de rotation maximale. Utiliser à cet effet le bouton d'arrêt de la visseuse.**
- Tenir le chargeur de vis SMD 50 hors de la zone de la butée de profondeur.**
- Tout vissage doit être terminé.** Tout arrêt ou diminution de la pression d'appui alors que l'opération de vissage n'est pas terminée peut entraîner des défaillances.
- Remplacer la bande de vis uniquement lorsque la visseuse est sur arrêt.**
- Pour les interventions au-dessus de la tête en particulier, utiliser des lunettes de protection.**

- g) Utiliser uniquement des embouts Hilti S-MBL 116 PH2 d'origine en bon état.
- h) Utiliser uniquement des bandes de vis et des vis Hilti d'origine.
- i) Toujours travailler perpendiculairement à la surface de la pièce à fixer.
- j) Stocker les bandes de vis à l'état tendu, comme dans leur emballage d'origine.

7 Mise en service

7.1 Montage du chargeur de vis sur la visseuse 3

ATTENTION

Débrancher la fiche de la visseuse du secteur avant de monter le chargeur de vis.

1. Retirer la butée de profondeur et le porte-embout de la visseuse.

2. Insérer l'embout dans la visseuse.
REMARQUE L'embout s'encliquette dans sa position finale.
3. Placer le chargeur de vis sur la visseuse conformément à la position de travail souhaitée, jusqu'à ce qu'il s'encliquette avec un « clic » audible.
REMARQUE Le chargeur de vis peut être encliqueté tous les 15° sur la circonférence.
REMARQUE S'assurer que la visseuse est sur la position "Rotation droite".

fr

8 Utilisation

8.1 Réglage de la longueur de vis 4

1. Ajuster la butée de profondeur à la longueur de vis à utiliser.
2. Appuyer sur le bouton de réglage et faire glisser la butée de profondeur vers l'avant ou vers l'arrière.
3. Positionner la butée de profondeur sur celui des 5 repères de longueur qui correspond à la longueur de vis souhaitée.

REMARQUE Il est important de bien régler la longueur de vis pour assurer un fonctionnement sans problème du chargeur de vis.

8.2 Mise en place de la bande de vis 5

1. Faire glisser la bande de vis à travers le guide et le rail jusqu'à ce que la première vis atteigne la position du repère, ou obture la sortie supérieure en étant à fleur du côté supérieur du chargeur de vis.
2. Tirer légèrement sur la bande de vis pour vérifier qu'elle est bien encliquetée.

8.3 Réglage de la profondeur de pose de vis optimale 6

1. Ajuster la profondeur de pose de vis optimale à l'aide de la molette.
2. Tourner la molette dans le sens inverse des aiguilles d'une montre si la vis doit être posée plus bas.

3. Effectuer un vissage d'essai.
Le cas échéant, réajuster.
REMARQUE Chaque enclenchement audible de la molette correspond à une course de réglage de 0,2 mm (0,008 pouce).
Tourner la molette dans le sens des aiguilles d'une montre si la vis doit être posée moins bas.

8.4 Mise en place de la bande de vis 7

ATTENTION

Débrancher la fiche de la visseuse du secteur.

1. Déverrouiller la fixation de la bande en appuyant sur le cliquet d'avance.
2. Retirer la bande de vis.
REMARQUE Il est aussi possible de sortir la bande de vis du chargeur de vis par le haut, sans actionner le cliquet d'avance.

8.5 Démontage du chargeur de vis de la visseuse 8

ATTENTION

Débrancher la fiche de la visseuse du secteur avant de démonter le chargeur de vis.

Maintenir le bouton de déverrouillage enfoncé et tirer sur le chargeur de vis pour l'enlever de la visseuse.

9 Nettoyage et entretien

9.1 Nettoyage du chargeur de vis

REMARQUE

L'encrassement (en particulier par du plâtre) peut entraver le bon fonctionnement du chargeur de vis.

ATTENTION

Le chargeur de vis ne doit en aucun cas être lubrifié avec des huiles / graisses minérales ou au moyen d'un spray à base de graphite. Ceci augmenterait les risques de dysfonctionnement.

Nettoyer le chargeur de vis simplement en soufflant avec de l'air comprimé.

9.1.1 Démontage pour nettoyage après une forte sollicitation

REMARQUE

En cas de forte sollicitation sur une période prolongée, un nettoyage par lavage à l'eau chaude est recommandé.

1. Retirer la bande de vis comme décrit au chapitre "Mise en place de la bande de vis".

2. Démontez le chargeur de vis comme décrit au chapitre "Démontage du chargeur de vis de la visseuse".
3. Comprimer le ressort de déverrouillage à l'aide d'une tenaille ou assimilé. Ceci permet de retirer du boîtier le mécanisme d'avance, butée de profondeur comprise. Trois sous-ensembles ont ainsi été démontés : l'unité d'avance, le ressort de compression et le boîtier.
4. Si nécessaire, il est encore possible de séparer la butée de profondeur en appuyant sur le bouton de réglage de longueur de vis et en tirant simultanément sur la butée de profondeur.
REMARQUE Faire attention à ne pas se coincer les doigts.
5. Les pièces peuvent à présent être soigneusement nettoyées à l'eau chaude.
REMARQUE Nous recommandons d'éliminer les résidus tenaces à l'aide d'une brosse en nylon (vieille brosse à dents).

9.1.2 Montage après nettoyage

Le montage s'effectue dans l'ordre inverse.

Effectuer un ou deux réarmement(s) après le nettoyage / montage afin de vérifier le bon fonctionnement du chargeur de vis.

10 Recyclage



Les appareils Hilti sont fabriqués en grande partie avec des matériaux recyclables dont la réutilisation exige un tri correct. Dans de nombreux pays, Hilti est déjà équipé pour reprendre votre ancien appareil afin d'en recycler les composants. Consultez le service clients Hilti ou votre conseiller commercial.

11 Garantie constructeur des appareils

Hilti garantit l'appareil contre tous vices de matière et de fabrication. Cette garantie s'applique à condition que l'appareil soit utilisé et manipulé, nettoyé et entretenu correctement et conformément au mode d'emploi Hilti, et que l'intégrité technique soit préservée, c'est-à-dire sous réserve de l'utilisation exclusive de consommables, accessoires et pièces de rechange d'origine Hilti.

Cette garantie se limite strictement à la réparation gratuite ou au remplacement gracieux des pièces défectueuses pendant toute la durée de service de l'appareil. Elle ne couvre pas les pièces soumises à une usure normale.

Toutes autres revendications sont exclues pour autant que des dispositions légales nationales impératives ne s'y opposent pas. Notamment, Hilti ne

saurait être tenu pour responsable de toutes détériorations, pertes ou dépenses directes, indirectes, accidentelles ou consécutives, en rapport avec l'utilisation ou dues à une incapacité à utiliser l'appareil dans quelque but que ce soit. Hilti exclut en particulier les garanties implicites concernant l'utilisation et l'aptitude dans un but bien précis.

Pour toute réparation ou tout échange, renvoyer l'appareil ou les pièces concernées au réseau de vente Hilti compétent, sans délai après constatation du défaut.

La présente garantie couvre toutes les obligations d'Hilti et annule et remplace toutes les déclarations antérieures ou actuelles, de même que tous accords oraux ou écrits concernant la garantie.

Cargador SMD 50

Lea detenidamente el manual de instrucciones antes de la puesta en servicio.

Conserve el manual de instrucciones siempre cerca de la herramienta.

En caso de traspaso a terceros, la herramienta siempre se debe entregar junto con el manual de instrucciones.

Índice	Página
1 Indicaciones generales	11
2 Descripción	12
3 Accesorios	12
4 Piezas de repuesto	12
5 Datos técnicos	13
6 Indicaciones de seguridad	13
7 Puesta en servicio	14
8 Manejo	14
9 Cuidado y mantenimiento	15
10 Reciclaje	15
11 Garantía del fabricante de las herramientas	15

1 Los números hacen referencia a las ilustraciones del texto que pueden encontrarse en las páginas desplegadas correspondientes. Manténgalas desplegadas mientras estudia el manual de instrucciones.

Elementos de mando y componentes del cargador 1

- 1 Tope de profundidad
- 2 Tecla de ajuste de la longitud de los tornillos
- 3 Marcas de longitud de los tornillos
- 4 Tornillo de cabeza moleteada para el ajuste de la profundidad de colocación
- 5 Teclas de desbloqueo
- 6 Guía para las tiras
- 7 Gatillo de transporte
- 8 Botón de bloqueo para marcha continua
- 9 Salida de las tiras

es

1 Indicaciones generales

1.1 Señales de peligro y significado

PELIGRO

Término utilizado para un peligro inminente que puede ocasionar lesiones graves o incluso la muerte.

ADVERTENCIA

Término utilizado para una posible situación peligrosa que puede ocasionar lesiones graves o la muerte.

PRECAUCIÓN

Término utilizado para una posible situación peligrosa que puede ocasionar lesiones o daños materiales leves.

INDICACIÓN

Término utilizado para indicaciones de uso y demás información de interés.

1.2 Explicación de los pictogramas y otras indicaciones

Símbolos de advertencia



Advertencia de peligro en general



Advertencia de tensión eléctrica peligrosa

Señales prescriptivas



Utilizar protección para los ojos



Utilizar casco de protección



Utilizar protección para los oídos



Utilizar guantes de protección

Símbolos



Reciclar los materiales usados



Leer el manual de instrucciones antes del uso

ES

Ubicación de los datos identificativos de la herramienta

La denominación del modelo y la identificación de serie están impresas en la parte posterior de la herramienta. Anote estos datos en su manual de instrucciones y menciónelos siempre que realice alguna consulta a nuestros representantes o al departamento de servicio técnico.

Modelo:

N.º de serie:

2 Descripción

2.1 Uso conforme a las prescripciones

El cargador SMD 50 es un accesorio diseñado para fijar los tornillos cargados en el mismo. El cargador es compatible con las atornilladoras SF 4000 / SF 4000-A / SD 2500 / SD 4500 / SD 5000 / SD 5000-A22 / SD 4500-A18 y SD 45. El cargador y la atornilladora de Hilti se adaptan perfectamente.

En las indicaciones de seguridad de este manual de instrucciones, la "herramienta" se refiere al cargador. No está permitido efectuar manipulaciones o modificaciones en la herramienta.

Siga las indicaciones sobre el funcionamiento, cuidado y mantenimiento incluidas en el manual de instrucciones.

Para evitar que se produzcan lesiones, utilice exclusivamente accesorios y herramientas Hilti.

La herramienta y sus dispositivos auxiliares pueden conllevar riesgos para el usuario en caso de manejarse de forma inadecuada por personal no cualificado o utilizarse para usos diferentes a los que están destinados.

Esta herramienta ha sido diseñada para el usuario profesional y sólo debe ser manejada, conservada y reparada por personal autorizado y debidamente formado. Este personal deberá estar especialmente instruido en lo referente a los riesgos de uso. La herramienta y sus dispositivos auxiliares pueden conllevar riesgos para el usuario en caso de manejarse de forma inadecuada por personal no cualificado o utilizarse para usos diferentes a los que están destinados.

El entorno de trabajo puede ser: obra, taller, renovaciones, mudanzas y obra nueva.

No deben trabajarse materiales nocivos para la salud (p. ej., amianto).

2.2 El suministro del equipamiento de serie incluye los siguientes elementos

- 1 Herramienta
- 1 Punta S-MBL 116 PH2
- 1 Manual de instrucciones
- 1 Embalaje de cartón

3 Accesorios

Denominación

Punta S-MBL 116 PH2

Prolongación SME

4 Piezas de repuesto

Cargador SMD 50

2	Cabezal del cargador compl.	382905
3	Tope de profundidad	288253
4	Resorte del cargador	387674

5 Datos técnicos

Reservado el derecho a introducir modificaciones técnicas.

Herramienta	SMD 50
Peso	sin atornilladora, sin tiras de tornillos: 0,35 kg
Longitud	186 mm
Fuerza de apriete	hasta 40 N (4,0 kp)
Capacidad de atornillado (pieza / bandas)	50

Compatible con tornillos de montaje rápido (Dry-wall)	SMD 50
Longitud	9...57 mm
Diámetro interior de la rosca	3...4,5 mm
Diámetro del cabezal	7,5...8,6 mm
Impulso de atornillado	Philips n.º 2 (S-MBL 116 PH2)
Philips n.º 2 puede accionarse con las siguientes atornilladoras de Hilti	SF 4000 / SF 4000-A / SD 5000 / SD 2500 / SD 4500 / SD 5000-A22 / SD 4500-A18 / SD 45

es

6 Indicaciones de seguridad

6.1 Seguridad de las personas

- Permanezca atento, preste atención durante el trabajo y utilice la herramienta eléctrica con prudencia. No utilice la herramienta eléctrica si está cansado, ni tampoco después de haber consumido alcohol, drogas o medicamentos.** Un momento de descuido al utilizar la herramienta eléctrica podría producir graves lesiones.
- Utilice la herramienta eléctrica, los accesorios, útiles, etc., de acuerdo con estas instrucciones. Para ello, tenga en cuenta las condiciones de trabajo y la tarea que se va a realizar.** El uso de herramientas eléctricas para trabajos diferentes de aquellos para los que han sido concebidas puede resultar peligroso.
- Cuide su herramienta eléctrica adecuadamente. Compruebe si las piezas móviles de la herramienta funcionan correctamente y sin atascarse, y si existen piezas rotas o deterioradas que pudieran afectar al funcionamiento de la herramienta eléctrica. Encargue la reparación de las piezas defectuosas antes de usar la herramienta eléctrica.** Muchos accidentes son consecuencia de un mantenimiento inadecuado de la herramienta eléctrica.
- Guarde las herramientas fuera del alcance de los niños. Evite que personas no familiarizadas con su uso o que no hayan leído este manual de instrucciones utilicen la herramienta.** Las herramientas utilizadas por personas inexpertas son peligrosas.
- Utilice ropa adecuada. No utilice vestimenta amplia ni joyas. Mantenga su pelo, vestimenta y guantes alejados de las piezas móviles.** La ves-

timenta suelta, las joyas y el pelo largo se pueden enganchar con las piezas móviles.

- Utilice el equipo de protección adecuado y lleve siempre gafas de protección.** El riesgo de lesiones se reduce considerablemente si, según el tipo y la aplicación de la herramienta eléctrica empleada, se utiliza un equipo de cubierta protectora adecuado como una mascarilla antipolvo, zapatos de seguridad con suela antideslizante, casco o protectores auditivos.

6.2 Instrucciones generales de seguridad



- Tenga en cuenta el manual de instrucciones y las indicaciones de seguridad referentes a la herramienta y la atornilladora utilizada.**
- Trabaje siempre con la atornilladora en marcha y a máxima velocidad. Para ello, utilice el botón de bloqueo de la atornilladora.**
- Mantenga el cargador SMD 50 alejado del tope de profundidad.**
- Finalice todos los procesos de atornillado.** La parada o disminución de la presión de apriete sin haber finalizado el proceso de atornillado puede provocar fallos.
- Cambie la tira de tornillos siempre con la herramienta desconectada.**
- Utilice protección para los ojos, sobre todo cuando realice trabajos por encima de la cabeza.**

- g) Utilice únicamente puntas S-MBL 116 PH2 originales de Hilti en buen estado.
- h) Utilice únicamente tiras de tornillos y tornillos originales de Hilti.
- i) Trabaje siempre formando un ángulo recto con la superficie de la pieza de trabajo que desea fijar.
- j) Guarde las tiras de tornillos en posición horizontal, como en el paquete original.

7 Puesta en servicio

7.1 Montaje del cargador en la atornilladora 3

PRECAUCIÓN

Antes de montar el cargador, extraiga el enchufe de red de la atornilladora de la alimentación eléctrica.

1. Extraiga el tope de profundidad y el soporte de puntas de la atornilladora.

2. Inserte la punta en la atornilladora.
INDICACIÓN La punta queda enclavada en la posición final.
3. Inserte el cargador en la atornilladora según la posición de trabajo deseada hasta que encaje de modo audible.
INDICACIÓN El cargador encaja cada 15°.
INDICACIÓN Compruebe que la atornilladora se encuentre en posición "giro a la derecha".

8 Manejo

8.1 Ajuste de la longitud de los tornillos 4

1. Adapte el tope de profundidad a la longitud determinada de los tornillos.
2. Presione la tecla y desplace el tope de profundidad hacia delante o hacia atrás.
3. Coloque el tope de profundidad en una de las 5 marcas de longitud según la longitud deseada de los tornillos.

INDICACIÓN El correcto ajuste de la longitud de los tornillos es muy importante para el funcionamiento adecuado del cargador.

8.2 Inserción de la tira de tornillos 5

1. Inserte la tira de tornillos a través de la guía y del rál hasta que el primer tornillo alcance la marca o hasta que engrase con la parte superior del cargador.
2. Compruebe que la tira de tornillos esté bien encajada tirando suavemente de la misma hacia atrás.

8.3 Ajuste de la profundidad adecuada de los tornillos 6

1. Ajuste la profundidad de colocación adecuada de los tornillos con el tornillo de cabeza moleteada.
2. Al girar el tornillo de cabeza moleteada en sentido contrario a las agujas del reloj, éste se fija a mayor profundidad.

3. Realice una prueba de atornillado.
En caso necesario vuelva a ajustar la profundidad de colocación.
INDICACIÓN Las posiciones de encaje audibles del tornillo de cabeza moleteada se encuentran a una distancia de ajuste de 0,2 mm (0,008 pulg.).
Al girar el tornillo de cabeza moleteada en el sentido de las agujas del reloj, éste se fija a menor profundidad.

8.4 Extracción de la tira de tornillos 7

PRECAUCIÓN

Extraiga el enchufe de red de la atornilladora de la alimentación eléctrica.

1. Desbloquee el soporte de la tira presionando el gatillo de transporte.
2. Extraiga la tira de tornillos.
INDICACIÓN También puede extraer la tira de tornillos del cargador tirando hacia arriba, sin accionar el gatillo de transporte.

8.5 Desmontaje del cargador de la atornilladora 8

PRECAUCIÓN

Antes de desmontar el cargador, extraiga el enchufe de red de la atornilladora de la alimentación eléctrica.

Puede extraer el cargador de la atornilladora presionando la tecla de desbloqueo y tirando al mismo tiempo del cargador.

9 Cuidado y mantenimiento

9.1 Cuidado del cargador

INDICACIÓN

La suciedad (especialmente los restos de yeso) puede afectar al buen funcionamiento del cargador.

PRECAUCIÓN

El cargador no debe lubricarse nunca con aceites o grasas minerales ni spray de grafito. Estos productos aumentan el riesgo de fallos en el funcionamiento.

Limpie el cargador con aire a presión.

9.1.1 Desmontaje para la limpieza de la herramienta después de un uso excesivo

INDICACIÓN

Si ha realizado un uso excesivo de la herramienta durante un periodo de tiempo prolongado, se recomienda un lavado con agua caliente.

1. Retire la tira de tornillos tal como se describe en el capítulo "Extracción de la tira de tornillos".
2. Desmonte el cargador tal como se describe en el capítulo "Desmontaje del cargador de la atornilladora".

3. Presione el muelle de desbloqueo con ayuda de unas pinzas o una herramienta similar. De este modo puede extraer el mecanismo de transporte, incluido el tope de profundidad, de la carcasa. A continuación tendrá tres componentes individuales: la unidad de transporte, el muelle de compresión y la carcasa.

4. Si es necesario también puede separar el tope de profundidad presionando la tecla de ajuste de la longitud del tornillo y tirando del tope de profundidad simultáneamente.

INDICACIÓN Permanezca atento y procure no engancharse los dedos.

5. Ahora ya puede lavar a fondo las piezas con agua caliente.

INDICACIÓN Le recomendamos que limpie los restos más resistentes con un cepillo de nailon (un cepillo de dientes viejo).

9.1.2 Montaje después de la limpieza

Siga los mismos pasos que para el desmontaje, pero en orden inverso.

Realice uno o dos movimientos de repetición para verificar el funcionamiento correcto del cargador después de la limpieza / montaje.

es

10 Reciclaje



Las herramientas Hilti están fabricadas en su mayor parte con materiales reutilizables. La condición para dicha reutilización es una separación de materiales adecuada. En muchos países, Hilti ya dispone de un servicio de recogida de la herramienta usada. Póngase en contacto con el servicio de atención al cliente de Hilti o con su asesor de ventas.

11 Garantía del fabricante de las herramientas

Hilti garantiza la herramienta suministrada contra todo fallo de material y de fabricación. Esta garantía se otorga a condición de que la herramienta sea utilizada, mantenida, limpiada y revisada de conformidad con el manual de instrucciones de Hilti, y de que el sistema técnico sea salvaguardado, es decir, que se utilicen en la herramienta exclusivamente consumibles, accesorios y piezas de recambio originales de Hilti.

Esta garantía cubre la reparación gratuita o la sustitución sin cargo de las piezas defectuosas durante toda la vida útil de la herramienta. La garantía no cubre las piezas sometidas a un desgaste normal.

Quedan excluidas otras condiciones que no sean las expuestas, siempre que esta condición no sea contraria a las prescripciones nacionales vigentes.

Hilti no acepta la responsabilidad especialmente en lo relativo a deterioros, pérdidas o gastos directos, indirectos, accidentales o consecutivos, en relación con la utilización o a causa de la imposibilidad de utilización de la herramienta para cualquiera de sus finalidades. Quedan excluidas en particular todas las garantías tácitas relacionadas con la utilización y la idoneidad para una finalidad precisa.

Para toda reparación o recambio, les rogamos que envíen la herramienta o las piezas en cuestión a la dirección de su organización de venta Hilti más cercana inmediatamente después de la constatación del defecto.

Estas son las únicas obligaciones de Hilti en materia de garantía, las cuales anulan toda declaración anterior o contemporánea, del mismo modo que todos los acuerdos orales o escritos en relación con las garantías.



Hilti Corporation

LI-9494 Schaan

Tel.: +423 / 234 21 11

Fax: +423 / 234 29 65

www.hilti.com

Hilti = registered trademark of Hilti Corp., Schaan

W 3739 | 0513 | 00-Pos. 3 | 1

Printed in Liechtenstein © 2013

Right of technical and programme changes reserved S. E. & O.

424721 / A2



424721